



ロボットステーション

CO2 Welding_Collaborative Robots_System

溶接装置・協働ロボット・作業台を1つに
人とロボットが協働する



少量多品種の生産、
試作テストなどに最適！

ダイレクトティーチングにて簡単教示

ロボットによる溶接のため品質維持が可能

移動式

台車化により作業エリアの変更が容易

段取り替えがテーブル上で簡単に実施可能



オーム電機株式会社

ロボットステーション

移動に際し、自由度の高いキャスターを使用

- テーブル上にて治具の固定が可能
- 簡単セットアップ
- カスタマイズが可能

※各ロボットメーカー、電源メーカー対応可能

前後左右
&
360°回転



サービススタップ



キャスター



外形寸法図

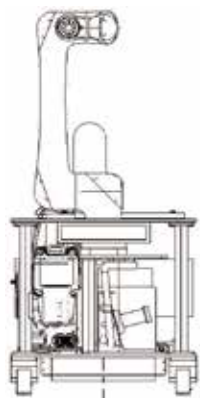

外形寸法：H1647×W800×D1730

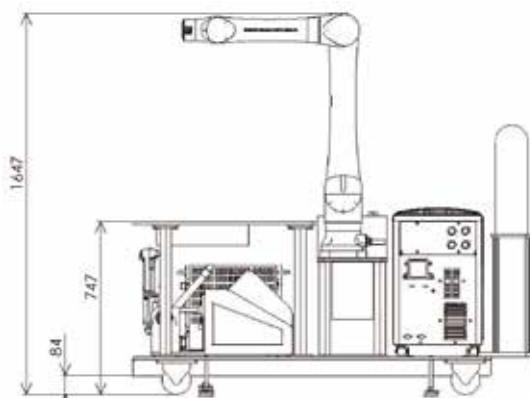

本体質量：510kg

【上面図】

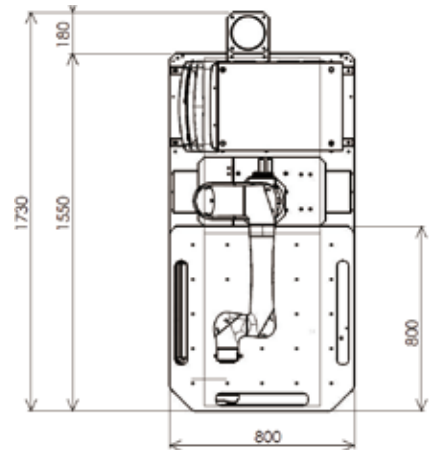

カスタム対応・納期について

- カスタマイズが必要な場合はお問い合わせ下さい。
- ボンベ、溶接ワイヤー、治具はお客様にてご用意下さい。
- 納期は大凡6ヶ月程度となります。※ロボット、溶接電源の納期により変動致します。



お問い合わせ先：ロボットシステム部

TEL：053-540-5585 FAX：053-523-2362

MAIL：info-cs@ohm.co.jp



オーム電機株式会社

■ 本社 〒431-1304 静岡県浜松市北区細江町中川 7000-21 電話 (053)522-5555 FAX (053)523-2361
■ カスタマーサービスセンター 電話 (053)522-5572 FAX (053)522-5573
■ 関東支店 〒244-0801 神奈川県横浜市戸塚区品濃町 546-8 電話 (045)820-1411 FAX (045)820-1206
■ 静岡支店 〒431-1304 静岡県浜松市北区細江町中川 7000-21 電話 (053)522-5561 FAX (053)523-2362
■ 名古屋支店 〒465-0025 愛知県名古屋市中区上社 4-140 電話 (052)703-0311 FAX (052)703-0327
■ 大阪支店 〒564-0031 大阪府吹田市元町 19-13 みのや吹田ビル 2F 電話 (06)4860-7111 FAX (06)4860-7119
■ 福岡営業所 〒815-0081 福岡県福岡市南区那の川 1-14-1 電話 (092)531-6685 FAX (092)531-6695

ホームページ www.ohm.jp/

●本カタログの記載事項は改良のため予告なく変更することがあります。
●本カタログと実際の商品の色は印刷物のため多少異なる場合があります。

2022.03